

Kivikatuse katusesild T350B2

1. Kasutusjuhend

- Katusesillad T350B2 on projekteeritud ja valmistatud standardi SFS-EN 516 klassi 2 kohaselt. Kui toode on paigaldatud siin esitatud juhiste kohaselt, võib katusesilda kasutada turvaköie kinnituspunktina (= klass 2).
- Turvaköis tuleb kinnitada sillaelemendi ümber kandurite vahele, mitte kandurite külge.
- Turvaköit tohib kasutada vaid katusesillaga katuse poolel ja räästa suunas. Köie pikkus tuleb valida selline, et kasutaja ei saaks kukkuda üle räästa.
- Turvaköiena tuleb kasutada ametlikult turvaköiena kasutamiseks mõeldud köit (EN 353-2), millel on amortisaator ja pikkuse reguleerimise võimalus. Köie asemel võib kasutada ka turvaplokki (EN 360).
- Katusesilda võib kasutada turvaköie kinnituspunktina üks isik kolme meetri kohta. Köiega kinnitatud isiku maksimaalne lubatud kaal koos varustusega on 100 kg.
- Defektset või puudustega toodet ei tohi kasutada.

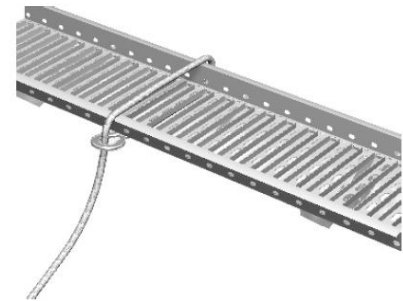

2. Planeerimine

- Kõigile katusel paiknevatele hooldust vajavatele objektidele peab olema ohutu juurdepääs. Harjaga paralleelne liikumine korraldatakse katusesilla abil.
- Katusesillad peavad olema kõigi hooldatavate objektide juures, kui katuse kalle on suurem kui 1:8 (7°).
- Juurdepääsu katusele saab tagada maja külje- või otsaseina poolelt. Soovitame kasutada lahendust, mille korral pääseb katusele otsaseinalt seinaredeli abil ja sealt edasi katusesillale. See eeldab, et seinaredeli ja katusesilla saab paigaldada samasse kohta.
- Kui hoone katusel on ventilatsiooni või äravoolu läbiviigid, on soovitatav paigaldada katusesild nendest kõrgemale. Sellisel juhul kaitseb katusesild läbiviikuseid libiseva lume eest.
- Vesivek turvarööpa saab paigaldada vaid klassi 2 katusesillale.

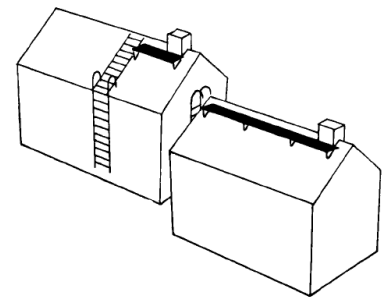

3. Katusesildade mõõtmed ja arvestamine

- Katusesilla pikkus on 2,92 m. Jätkamisel on ülekatte pikkus 0,12 m, misjuhul on kasulik pikkus 2,80 m.
- Katusesilla platvormi laius on 350 mm ja lume läbilaskvus üle 50%.
- Katusesilla kandurite maksimaalne paigalduskaugus on 1,2 m.
- Tooted on projekteeritud taluma punktkoormust 1,5 N (umbes 150 kg).
- Kandurite kaldenurka saab reguleerida 4–6 kraadi kaupa vahemikus 0–44.

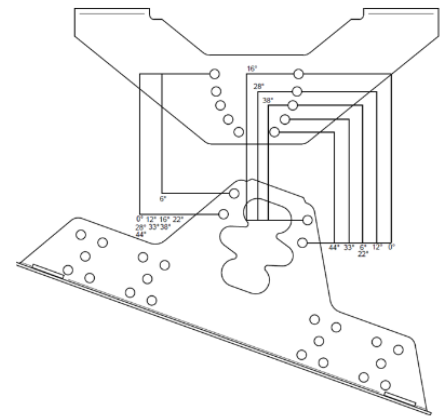

4. Katusesilla kinnituste osad ja komplekti sisu

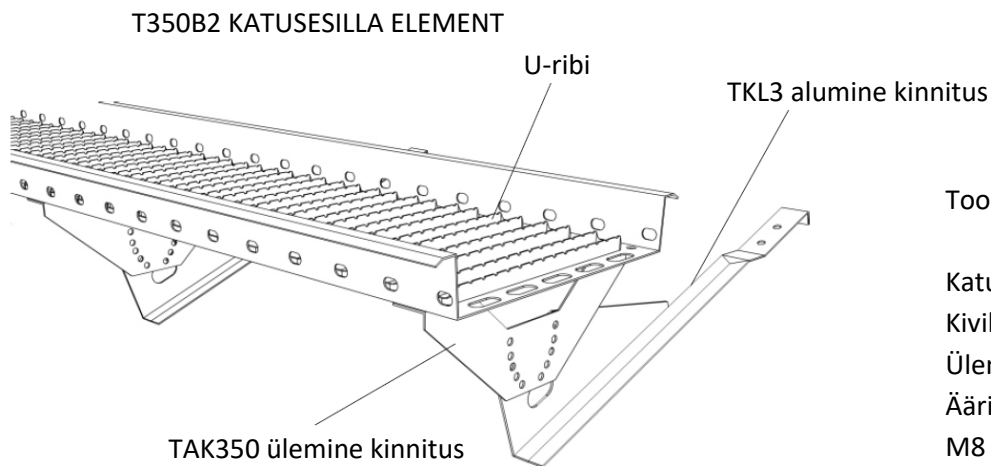

Toode

Katusesild T350 2,92 m
Kivikatuse kinnitus TKL3
Ülemine kinnitus TAK 350
Äärrikuga kruvi 7 × 50
M8 × 20 mm kuuskantpolt
Mutter M8

5. Paigaldamine

1. Planeerige paigalduskohad.
2. Planeerige kandurite vahekaugus. Kandurite maksimaalne vahekaugus on 1200 mm. Kanduri maksimaalne kaugus katusesilla otsast on 250 mm.
3. Monteerige kinnitused joonise kohaselt. Otsad peavad jääma eri suunda. Kinnitus TAK350 reguleeritakse katuse kalde kohaselt. Kinnitusel on seadeavad erinevatele kalletele: lamekatusest kuni nurgani 45°. Kinnitused tuleb maas õige kalde alla monteerida.

TAK350 kinnitus tuleb paigaldada katusekinnituse külge kahe M8 × 20 mm poldi ja M8 mutri abil.

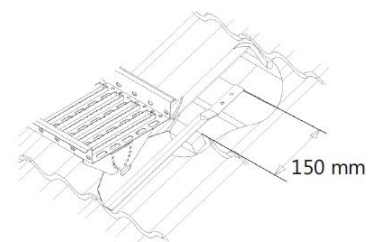
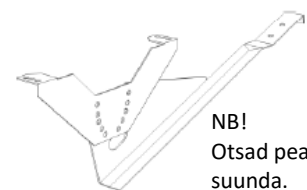

4. Kinnitage ka abipuud.

- Abipuu peab olema vähemalt 50 × 100 mm ja vastama tugevuselt vähemalt klassile T24.
- Kinnitage abipuud joonisel näidatud kohta nii, et abipuu ülaserv jääks kivitakuse roovist mõõdetuna 150 mm kaugusele.
- Abipuu kinnitatakse vähemalt kahe 6 × 120 mm kruviga või 6" kuumtsingitud naelaga läbi distantsliistu kuni sarikani. Keerake kruvid iga sarika kohta nii, et üks kruvi jääks joonisel näidatud moel nurga alla. Kruvid ei tohi olla abipuu servale lähemal kui 15 mm. Abipuu tuleb jätkata nii, et ühenduskoht jääks sarika peale ning mõlemad otsad tuleb kinnitada sarika külge eespool kirjeldatud moel.

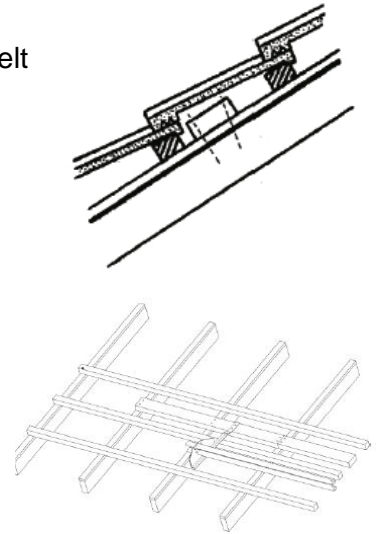

5. Paigaldage kinnitused abipuu külge kahe 7 × 50 mm äärikuga kruvi abil ning sellisesse kohta, kus need jäävad kivi soone põhja.

6. NB! See punkt puudutab vaid AAVA-katusekive. AAVA-katusekivide korral peab kanduri ja abipuu vahele panema joonise kohaselt plastist kõrgendusrõngad KT2. AAVA-katusekivide korral on kanduri õige asukoht umbes 75 mm kivide servast. Sellisel juhul ei jää kandur kivide ühenduskohta.

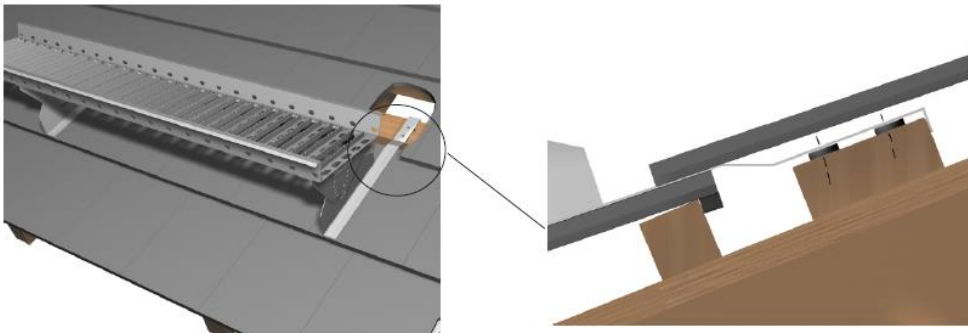

Kõrgendusrõngaste kasutamine AAVA-katusekividel

7. Vajaduse korral eemaldage teemantketta abil kinnituse kohta jäävalt kivist tükk, et kivid kindlalt oma kohale istuks. Joonisel on näidatud, kuidas Aava-katusekivil tükk välja lõigata. Tükk lõigatakse välja kivi põhjast.



8. Töstke katusesild kandurite peale ja kinnitage kahe M8 x 20 mm poldi ja M8 mutri abil.
9. Katusesilla jätkamine

Katusesilla jätkamiseks paigaldage need ülekattega 112 mm ja kinnitage omavahel kahe M8 x 20 mm poldi ja M8 mutri abil.

Katusesilla üks ots ja ribid on pisut kitsamad, mis võimaldab kitsama ja laiema otsa üksteise sisse panna. Tänu kinnitusmuhvidele saab katusesillad kahe poldi abil tugevasti üksteise külge kinnitada.

Katusesilda on kõige lihtsam lõigata rauasaega pika augu juurest. Kui kasutate katusel saagi, vältige metallipuru sattumist katusele, sest see läheb roostetama. Lõikekoht tuleb vajaduse korral katta Plastoni värviga.

10. Kui katusesild jääb külgsuunas kõikumama, võib sellele panna kaldtoeks katuseredeli kinnituse (KTK). Üks ots kinnitatakse kanduri vertikaalse osa harjapoolsesse auku M8 x 20 mm poldi ja M8 mutriga. Teine ots kinnitatakse katusesilla põhjas olevatesse aukudesse M8 x 20 mm poltide ja M8 mutrite abil.

6. Hooldus

- Klassi 2 nõuetele vastavuse säilitamiseks peab tootja volitatud inspektor paigaldust kord aastas kontrollima.
- Katusesild ei ole ette nähtud kogu katuse lumekoormuse ja eriti liikuvate lumemasside kandmiseks. Seetõttu tuleb lume liikumine tõkestada ja suunata koormus lumetõketele.

Vesivek Tuotteet Oy Teollisuustie 8 FI-16300 ORIMATTILA 13
EN 516 - 2 - B Katon huoltotienä käytettävät kattosillat T350B2 DoP: vesivek.fi