

Asennusohje: SAUMAPELTIKATON KATTOSILTA T350B2

1. Käyttöohje

- Kattosillat T350B2 on suunniteltu ja valmistettu standardin SFS-EN 516 luokan 2 mukaisesti. Mikäli tuote on asennettu näiden ohjeiden mukaisesti, voi kattosilta toimia turvaköyden kiinnityspisteenä (=luokka 2).
- Turvaköysi kiinnitetään siltaelementin ympäri, kannakkeiden väliin, ei kannakkeisiin.
- Turvaköysi on mitoitettava niin, ettei käyttäjä pysty tippumaan räystäiden yli.
- Turvaköytenä tulee käyttää virallista turvaköydeksi tarkoitettua köyttä (EN 353-2), jossa on putoamisen vaimennin ja pituuden säätölaite. Köyden sijaan voidaan käyttää myös ns. turvakeloja (EN 360).
- Kattosiltaa saa käyttää turvaköyden kiinnityspisteenä yhtäaikaisesti vain yksi henkilö 3 metrin matkalla. Kiinnittäytyjän maksimipaino varusteineen 100 kg.
- Viallista tai puutteellista tuotetta ei saa käyttää.

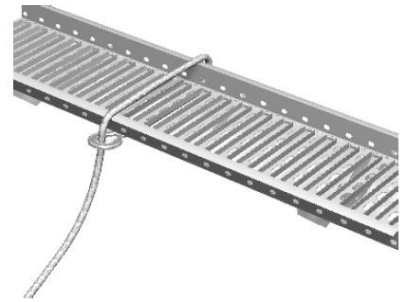

2. Suunnittelu

- Vesikaton kaikille huoltokohteille tulee järjestää turvallinen kulkutie. Harjansuuntainen liikkuminen järjestetään kattosillalla.
- Kattosillat tulee olla kaikille huoltokohteille, mikäli kattokaltevuus on jyrkempi kuin 1:8 (7 °).
- Nousutie katolle voidaan järjestää joko räystään puolelta tai rakennuksen päädystä. Suosittelemme järjestelyä, jossa katolle nousu tapahtuu talotikkaita pitkin päädystä, jatkuen katkeamattomasti kattosiltana. Tämä edellyttää, että talotikas ja kattosilta voidaan asentaa samalle kohtaa.
- Kun rakennuksessa on ilmanvaihto- tai viemäröintiläpivientejä, paras sijoituspaikka kattosillalle on yleensä niiden yläpuolella, koska silloin kattosilta suojaa niitä kattoa pitkin mahdollisesti liukuvilta lumelta.
- Ainoastaan luokan 2 mukaiseen kattosillan voi asentaa Vesivekin turvakiskon.
- Katteen alusrakenteiden tulee olla RT-ohjekortin RT-85-10862 mukaisia.
- Katon minimikoko, johon voidaan asentaa luokan 2 mukaisesti on 2m x 2m.

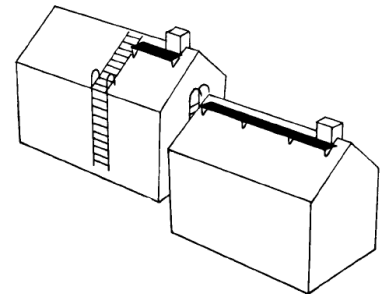

3. Kattosillojen mitat ja mitoitus

- Kattosillan pituus on 2,92 m ja jatkettaessa se limitetään 0,12 m, joten hyötypituus on 2,80 m.
- Kattosillan kävelytason leveys on 350 mm ja lumenläpäisykyky yli 50 %.
- Kattosillan kannakkeiden maksimi asennusväli on 1,2 m.
- Tuotteet on mitoitettu kestämään 1,5 N (n. 150kg) suuruinen pistekuorma.
- Kannakkeiden kaltevuuskulmaa voidaan säätää 11 asteen jaolla välillä 0 - 45 °.
- Katto sillan kohdalle suositellaan umpilaudoitusta.

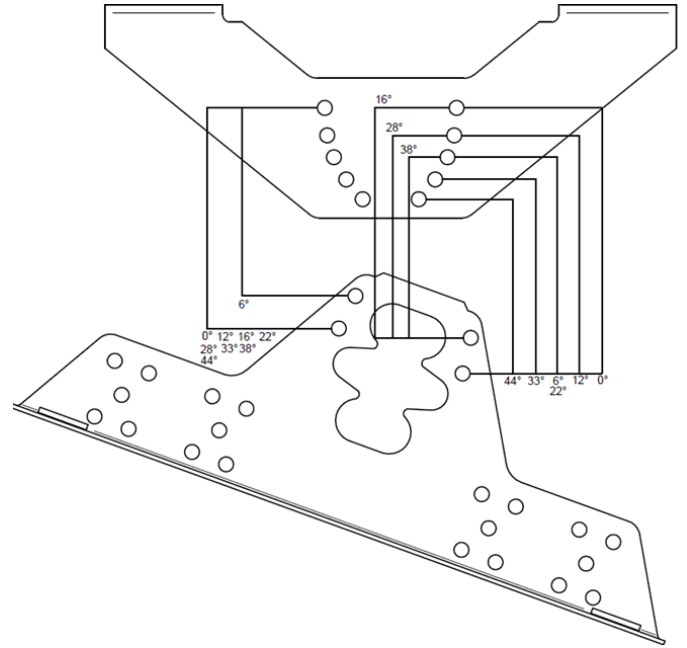

4. Kattosillan osat

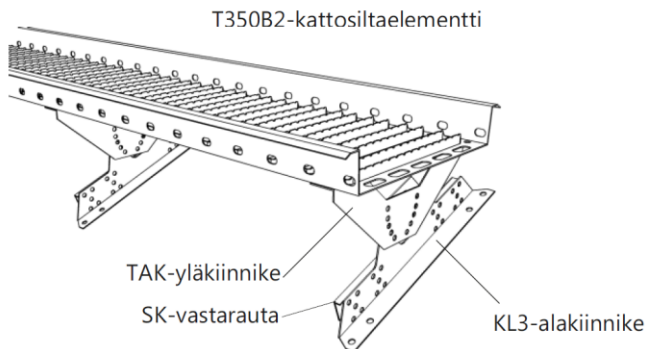

Tuote

Kattosilta T350 2,92 m
Kattokiinnike KL3 matala
Yläkiinnike TAK 350
SK-vastarauta
M8x20 mm kuusioruuvi
M8x30 mm kuusioruuvi
M8 mutteri

5. Asennusjärjestys

1. Suunnittele paikat.
2. Varmista, että kattosillan alla on umpilaudoitus kuten RT-ohjekortti määrää. Tarkista myös, että peltien kiinnitykseen käytettäviä kiinnitysluskoja on riittävä määrä (RT-85-10562 Kate sileästä ohutlevystä).
3. Mittaa katon kaltevuuskulma ja kokoa yksi kannake katon kaltevuutta vastaavaan kulmaan. Yhden kannakkeen kokoamiseen tarvitaan 2 kpl M8 x 20 mm pulttia ja M8 mutteria. Kokeile onko kaltevuus hyvä. Muuta tarvittaessa ja kokoa kaikki kannakkeet (KL3+TAK+SK) maassa valmiiksi

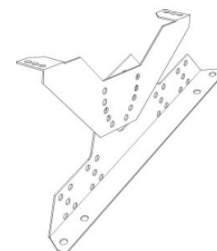

HUOM!
Sakarot
eri suuntiin

sopivaan kulmaan. Kokoa kannakkeet viereisen kuvan mukaisella tavalla, Z-muotoon.

4. Suunnittele kannakejako. Yleisin kannakejako on 1,04 m ja maksimi väli on 1,2 m. Huomioi myös, että reunimmaisat kannakkeet saavat olla maksimissaan 0,25 m etäisyydellä kattosillan päästä.
5. Merkitse esim. värilangalla kannakkeiden (KL3) paikat, varmistaen, että ne tulevat linjaan.
6. Kiinnitä kannakkeet yksitellen. Laita aina suurempi kiinnikkeistä (KL3) sauman suoralle puolelle niin kannake asettuu pystysuoraan asentoon. U-mallinen vastarauta (SK) tulee vastaavasti sille puolelle, mihin sauma on käännetty.

Vastarauta kiristetään neljällä M8 x 30 mm pultilla ja M8 mutterilla. Pultit ovat oikealla kireydellä, kun vastarautaan alkaa muodostua lommot pulttien kohdille. Lisäkiristyksestä ei ole enää silloin apua.

7. Nosta lopuksi kävelytaso kannakkeiden päälle ja kiinnitä taso kuhunkin kannakkeeseen kahdella M8 x 20 mm pultilla ja M8 mutterilla. Mikäli asennat useita tasoja peräkkäin, huomaa, että tasot ovat aina toisesta päästä kapeampia ja siksi tasot menevät limittäin, kun laitat kapeamman pään leveämmän pään päälle. Limitystä tulee olla kahden "riivan" verran. Jatkoskohdan reunakanttien päällä oleviin reikiin laitetaan 2 kpl M8 x 20 pulttia ja M8 mutteria. Kattosillan katkaisu käy helpoiten rautasahalla pitkän reiän kohdalta. Mikäli katkaiset sahalla katolla, älä päästä metallipurua katteelle, koska purut ruostuvat.

6. Hoito

- Kattosillan kannakkeiden ruuvien kireys tulee tarkastaa ensimmäisen vuoden aikana 4kk välein. Tämän jälkeen tarkastus tulee tehdä vuoden välein.
- Luokan 2 mukaisuuden säilyttämiseksi asennus tulee tarkistaa vuoden välein valmistajan valtuuttaman tarkastajan toimesta.
- Kattosiltaa ei ole mitoitettu kestäämään koko katon lumikuormaa, varsinkaan liikkuvia lumimassoja. Tämän vuoksi lumen liike on estettävä ja rasitus kohdistettava lumiesteisiin.

Vesivek Tuotteet Oy Teollisuustie 8 FI-16300 ORIMATTILA 13
EN 516 - 2 - B Katon huoltotienä käytettävät kattosillat T350B2 DoP: vesivek.fi