

Asennusohje: POIMU- JA MUOTOKATTEEN KATTOSILTA T350B2 KL3 VÄISTÖKANTILLINEN

1. Käyttöohje

- Kattosillat T350B2 on suunniteltu ja valmistettu standardin SFS-EN 516 luokan 2 mukaisesti. Mikäli tuote on asennettu näiden ohjeiden mukaisesti, voi kattosilta toimia turvaköyden kiinnityspisteenä (=luokka 2).
- Turvaköysi kiinnitetään siltaelementin ympäri, kannakkeiden väliin, ei kannakkeisiin.
- Turvaköyttä saa käyttää vain kattosillan puoleisella lappeella räystäään suuntaan ja köysi on mitoitettava niin, ettei käyttäjä pysty tippumaan räystäiden yli.
- Turvaköytenä tulee käyttää virallista turvaköydeksi tarkoitettua köyttä (EN 353-2), jossa on putoamisen vaimennin ja pituuden säätölaite. Köyden sijaan voidaan käyttää myös ns. turvakeloja (EN 360).
- Kattosiltaa saa käyttää turvaköyden kiinnityspisteenä yhtäaikaaisesti vain yksi henkilö 3 metrin matkalla. Kiinnittäytyjän maksimipaino varusteineen 100 kg.
- Viallista tai puutteellista tuotetta ei saa käyttää.

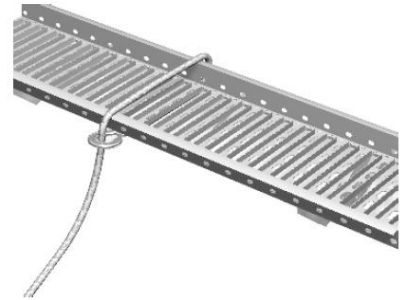

2. Suunnittelu

- Vesikaton kaikille huoltokohteille tulee järjestää turvallinen kulkutie. Harjansuuntainen liikkuminen järjestetään kattosillalla.
- Kattosillat tulee olla kaikille huoltokohteille, mikäli kattokaltevuus on jyrkempi kuin 1:8 (7 °).
- Nousutie katolle voidaan järjestää joko räystäään puolelta tai rakennuksen päädystä. Suosittelemme järjestelyä, jossa katolle nousu tapahtuu talotikkaita pitkin päädystä, jatkuen katkeamattomasti kattosiltana. Tämä edellyttää, että talotikas ja kattosilta voidaan asentaa samalle kohtaan.
- Kun rakennuksessa on ilmanvaihto- tai viemäröintiläpivientejä, paras sijoituspaikka kattosillalle on yleensä niiden yläpuolella, koska silloin kattosilta suojaa niitä kattoa pitkin mahdollisesti liukuvilta lumelta.
- Ainoastaan luokan 2 mukaiseen kattosiltaan voi asentaa Vesivekin turvakiskon.

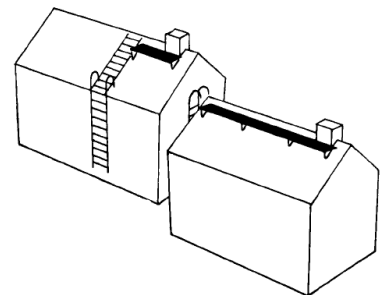

3. Kattosiltojen mitat ja mitoitus

- Kattosillan pituus on 2,92 m ja jatkettaessa se limitetään 0,12 m, joten hyötypituus on 2,80 m.
- Kattosillan kävelytason leveys on 350 mm.
- Kattosillan kannakkeiden maksimi asennusväli on 1,2 m. Tuotteet on mitoitettu kestämään 1,5 KN (n. 150 kg) suuruinen pistekuorma.
- Kannakkeiden kaltevuuskulmaa voidaan säätää 4-6 asteen jaolla välillä 0 - 44 °.
- Kattosillan alakiinnike KL3 väistökantillinen soveltuu katteille, joissa ruodeväli on 350 mm.

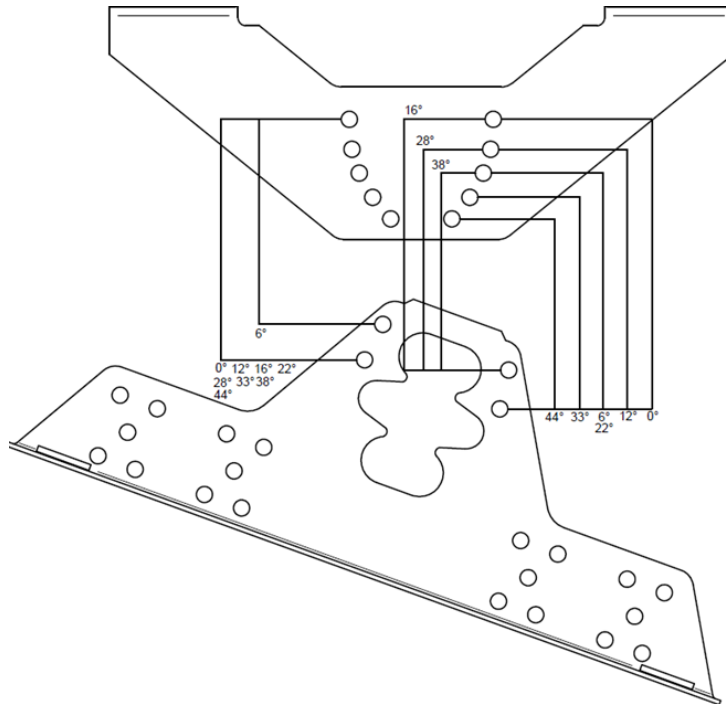

4. Kattosiltakiinnikkeen osat ja paketin sisältö

T350 Kattosiltaelementti

U-ripa

Kattosiltakiinnikkeen
Päätytuki KTK

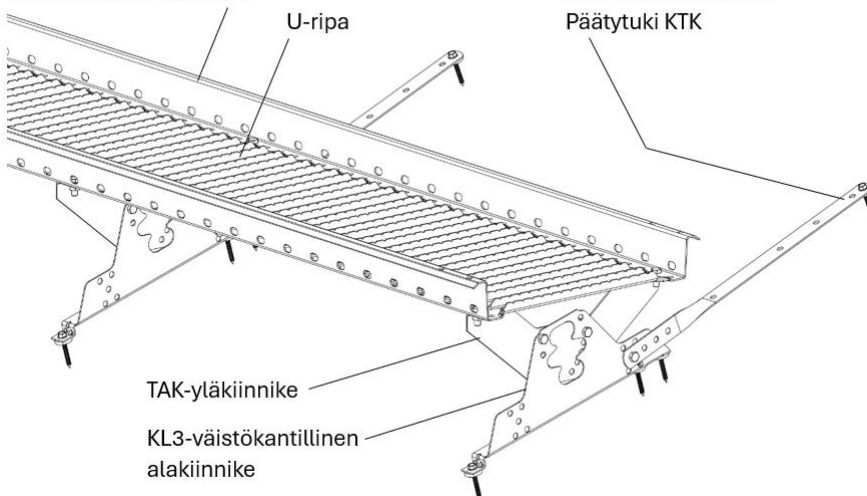

Nro Tuote

1. Kattosilta
2. Kattokiinnike KL3 väistökantillinen
3. Yläkiinnike TAK350
4. Kattosiltakiinnikkeen päätytuki
5. Korokerengas KT3
6. LVI-ruuvi 7x50 mm
7. Kuusioruuvi M8x20 mm
8. Mutteri M8
9. Kumitiiviste Ø 25 x 5 mm

5. Asennusjärjestys

Näitä ohjeita noudattamalla kattosilta voi toimia turvaköyden kiinnityspisteenä.

1. Suunnittele paikat.
2. Varmista, että katon ruodeväli on 350 mm. Kattoturvaluotteiden sijoituskohdalle valitaan hyvälaatuiset, tiheäsyiset ja vähäoksaistet ruoteet.
Ruoteiden tulee olla täyskanttisia ja hyväkuntoisia sekä mitaltaan vähintään:

kattotuolijako 900 mm => ruoteen minimikoko 28 x 100 mm
kattotuolijako 1200 mm => ruoteen minimikoko 32 x 100 mm

Mikäli ruoteet ovat terästä, lue kohta 6. Jos ruoteet ovat puusta, voit jättää kohdan 6 kokonaan huomioimatta. Mikäli ruoteet ovat kokoa 22 x 100 mm, lue kohta 8 ja huomioi muutokset.

3. Mittaa katon kaltevuuskulma ja kokoa yksi kannake (KL3 + TAK350) katon kaltevuutta vastaavaan kulmaan. Yhden kannakkeen kokoamiseen tarvitaan 2 kpl M8 x 20 mm kuusioruuvia ja M8 mutteria. Kokeile onko kaltevuus hyvä. Muuta tarvittaessa ja kokoa kaikki kannakkeet maassa valmiiksi sopivaan kulmaan. Kokoa kuvan 1 mukaisella tavalla, sakarat eri suuntiin.
4. Suunnittele kannakejako niin, että alakiinnikkeet (KL3) osuvat muotokatteella aaltojen pohjille. Maksimi kannakeväli on 1,2 m. Huomioi myös, että reunimmaisat kannakkeet saavat olla maksimissaan 0,25 m etäisyydellä kattosillan päästä.
5. Merkitse esim. värilangalla alakiinnikkeen (KL3) paikat, varmistaen, että kannakkeet tulevat linjaan. Muotokatteella kannakkeet tulevat luonnostaan linjaan. Varmista, että suunnitellun kiinnityspaikan alla on ruode, johon 7 x 50 mm LVI-ruuvit kiinnittyvät.
6. Asennus metalliruoteisiin (tämä kohta 6 koskee vain metalliruoteita).

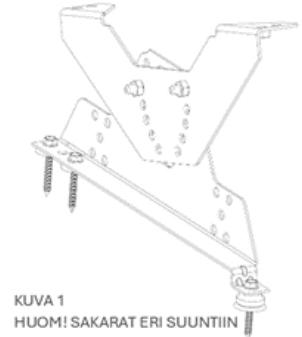

- a) Mikäli kate on jo laitettu, eikä aiotun kattosillan paikan kohdalle ole laitettu ruoteiden alle min. 32 x 40 mm aluspuita tai vanereita. Tällöin metalliruoteisiin kiinnitettäessä korvataan 7 x 50 mm LVI-ruuvit M8 mm sisäkierreniiteillä ja M8 x 20 mm kuusioruuveilla (sisäkierreniittejä ja M8 x 20 mm kuusioruuveja ei ole paketissa).

Varmista, että aiotun kiinnityspaikan kohdalla on metalliruode alla. Merkitse tarvittaessa ruoteen paikat.

Merkitse porattavien reikien paikat alakiinnikettä (KL3) sabluunaa käyttäen.

Laita sisäkierreniitit paikalleen ja litistä ne (tähän tarvitetset erikoistyökälun).

Asenna kootut kiinnikkeet paikalleen. Laita niitinkannakkeen väliin Ø 25 x 5 mm EPDM-kumitiiviste. Kiinnitä kannakkeet M8 x 20 mm M8 x 40 mm pultein.

Kattosillan päätykannakkeissa käytetään päätytukia. Kiinnitys sisäkierreniitillä kuten edellä.

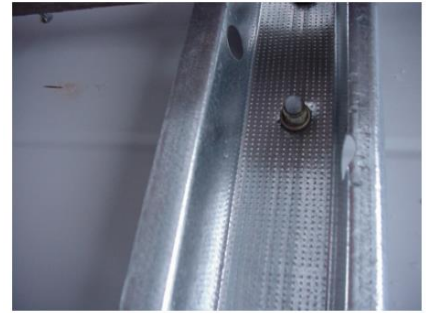

KUVA 2 (alhaalta katsottuna)

b) Asennus LKP lisäkiinnityspalaa käyttäen.

Pujota lisäkiinnityspala kannakkeessa olevasta reiästä.

Kannake kiinnitetään yläpäästään kolmella 7 x 50 mm LVI-ruuvilla, pellin lävistyksset tiivistetään kolmella 25 mm pyöreällä EPDM-kumiprikalla.

Alapäästään kannake kiinnitetään yhdellä LVI-ruuvilla korokepalan ja EPDM-kumitiivistein lävitse.

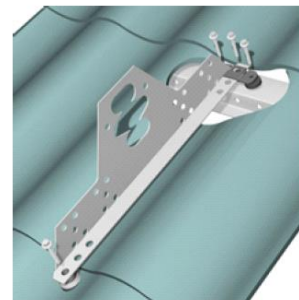

Kuva 3. Kiinnitys LKP lisäkiinnityspalalla

7. Kiinnitä kannake kahdella 7 x 50 mm LVI-ruuvilla kuvan mukaisesti. Ruuvit eivät saa osua ruoteen reunaan, vaan niiden tulee sijaita vähintään 15 mm reunasta. Läpiviennit tiivistetään Ø 25 x 5 EPDM-kumitiivisteillä, jotka laitetaan katteen ja kannakkeen väliin.

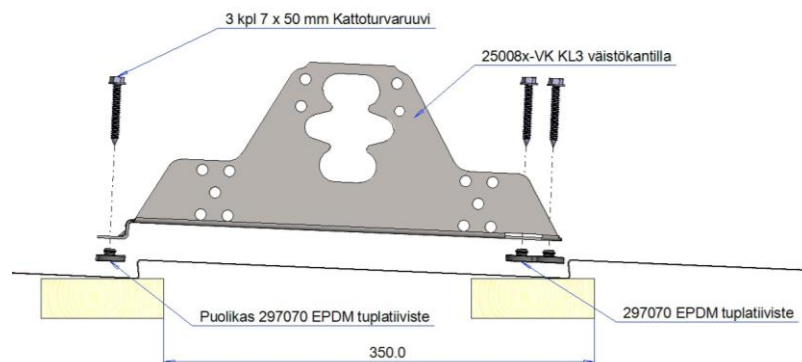

8. Kiinnitä reunimmaisiiin kannakkeisiin kuvan mukaisesti kattosiltakiinnikkeiden päätytuot. Päätytuki kiinnitetään varsinaisen kannakkeen yläkulmassa olevaan 9 mm reikään yhdellä M8 x 20 mm pultilla ja M8 mutterilla. Yläpää kiinnitetään yhdellä 7 x 50 mm LVI-ruuvilla. Päätytuen ja katteen väliin laitetaan Ø 25 x 5 mm EPDM-kumitiiviste. Mikäli alakiinnikkeet (KL3) on kiinnitetty läpipulttaamalla, ei päätytukia tarvita.

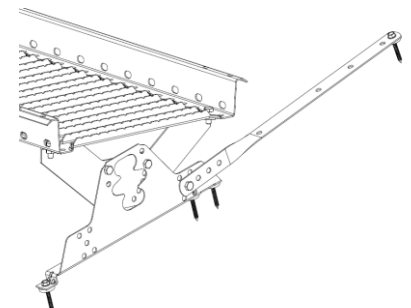

9. Tämä kohta koskee ainoastaan rakennuksia, joissa ruoteiden paksuus on 22 mm. Mikäli ruode on paksuudeltaan 28 mm tai paksumpi, voit ohittaa tämän kohdan. Kiinnitä reunimmaisiin kannakkeisiin kattosiltakannakkeiden päätytuet. Päätytuet kiinnitetään varsinaisen kannakkeen yläkulmassa olevaan 9 mm reikään yhdellä M8x 20 mm kuusioruuvilla ja M8 mutterilla. Päätytukien yläpää kiinnitetään yhdellä 7 x 50 mm LVI-ruuvilla katon ruoteeseen. Päätytuen ja katteen väliin laitetaan halk. 25 x 5 mm kumitiiviste. Päätytukia ei tarvita, jos jokaisen kannakkeen kanssa asennetaan LKP lisäkiinnityspala. Katso asennus kohdasta 6.2.
10. Nosta lopuksi kävelytaso kannakkeiden päälle ja kiinnitä taso kuhunkin kannakkeeseen kahdella M8 x 20 mm kuusioruuvilla ja M8 mutterilla. Mikäli asennat useita tasoja peräkkäin, huomaa, että tasot ovat aina toisesta päästä kapeampia ja siksi tasot menevät limittäin, kun laitat kapeamman pään leveämmän pään päälle. Limitystä tulee olla kahden "rivan" verran. Jatkoskohdan reunakanttien päällä oleviin reikiin laitetaan 2 kpl M8 x 20 kuusioruuvia ja M8 mutteria. Kattosillan katkaisu käy helpoiten rautasahalla pitkän reiän kohdalta. Mikäli katkaiset sahalla katolla, älä päästä metallipurua katteelle, koska purut ruostuvat. Älä katkaise kulmahiomakoneella.

6. Hoito

- Kattosillan kannakkeiden ruuvien kireys tulee tarkastaa ensimmäisen vuoden aikana 4 kk välein. Tämän jälkeen tarkastus tulee tehdä vuoden välein.
- Luokan 2 mukaisuuden säilyttämiseksi asennus tulee tarkistaa vuoden välein valmistajan valtuuttaman tarkastajan toimesta.
- Kattosiltaa ei ole mitoitettu kestäämään koko katon lumikuormaa, varsinkaan liikkuvia lumimassoja. Tämän vuoksi lumen liike on estettävä ja rasitus kohdistettava lumiesteisiin.

CE

Vesivek Tuotteet Oy

Teollisuustie 8
FI-16300 ORIMATTILA

13

EN 516 - 2 - B

Katon huoltotienä käytettävät
kattosillat T350B2

DoP: vesivek.fi