

Asennusohje: VARTTIKATTEEN KATTOTIKAS

1. Käyttöohje

- Kattotikkaat on suunniteltu ja valmistettu standardin EN 12951 luokan 2 mukaisesti. Mikäli tuote on asennettu näiden ohjeiden mukaisesti, voi kattotikas toimia turvaköyden kiinnityspisteinä (=luokka 2).
- Turvaköysi suositellaan kiinnitettäväksi tikkaan sivujohteiden ympäri, mutta sen voi kiinnittää myös puoliin.
- HUOM! Turvaköyttä ei saa kiinnittää kannakkeisiin eikä muovijalkoihin.
- Turvaköyttä saa käyttää vain tikkaan puoleisella lappeella räystäään suuntaan ja köysi on mitoitettava niin, ettei käyttäjä pysty tippumaan räystäiden yli.
- Turvaköytenä tulee käyttää virallista turvaköydeksi tarkoitettua köyttä (EN 353-2), jossa on putoamisen vaimennin ja pituuden säätölaite. Köyden sijaan voidaan käyttää myös ns. turvakeloja (EN 360).
- Kattotikasta saa käyttää turvaköyden kiinnityspisteinä vain yksi henkilö kerrallaan. Kiinnittäytjän maksimipaino varusteineen 100 kg.



2. Suunnittelu

- Rakennuksen vesikaton kaikille säännöllistä huoltoa tai tarkistusta vaativille kohteille rakennetaan turvallinen kulkutie mikäli katon jyrkkyys on yli 1:8 (yli 7°).
- Kattotikkaan kohdalla suositellaan käytettäväksi erillistä lumiestettä. Kattotikas ei ole lumieste.
- Suunnittele kattotikkaan ja talotikkaan paikka sellaiseksi, että ne ovat samalla kohtaa.
- Ainoastaan luokan 2 mukaiseen kattotikkaaseen voi asentaa Nesco turvakiskon.

3. Kattotikkaan mitat ja mitoitus

- Kattotikkaan alimman puolan etäisyys talotikkaan ylimmästä puolasta ei saa olla yli 400 mm (RAKMK F2).
- Puolien väli on 300 mm ja johteiden sisäpuolinen leveys on 400 mm.
- Tuotteet on mitoitettu kestäämään 1,5 KN (n. 150 kg) suuruinen pistekuorma.

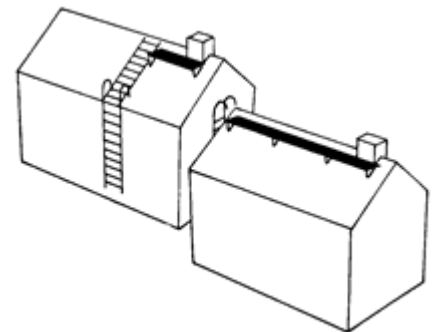

4. Kattotikkaan osat ja paketin sisältö

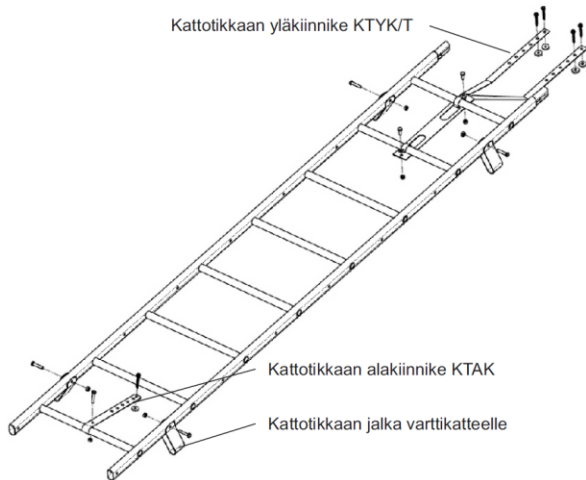

Tuotteen osat

Perustikas
 Varttikaton jalka
 Kattotikkaan yläkiinnike KTYK/T
 Kattotikkaan alakiinnike KTAK
 Kuusioruuvi M8 x 20 mm
 Mutteri M8
 Kumitiiviste Ø 25 x 5 mm
 LVI-ruuvi 7 x 50 mm
 Kuusioruuvi M8 x40 mm

5. Asennusjärjestys

1. Jatka perustikas jo maassa oikean pituiseksi M8 x 40 mm kuusioruuveilla ja katkaise mahdollinen ylimääräinen osa pois.
2. Kiinnitä tikkaan jalat paikoilleen tikkaan sivujohteisiin n. 1,5 - 2 m välein M8 x 40 mm kuusioruuveilla. Varmista että jalka asettuu kattoruoteen päälle, muutoin on vaarana että levy halkeaa.
3. Laita kattotikkaan yläkiinnike tiilikatolle (KTYK/T) kahteen ylimpään puolaan. Kiinnitys tapahtuu pujottamalla kattokiinnikkeen sangat puolien ympärille ja lukitsemalla sangat M8 x 20 mm kuusioruuveilla ja M8 mutterilla. Kiinnitä kattotikkaan alakiinnike (KTAK) tikkaan alimpaan puolaan M8 x 40 mm kuusioruuveilla ja M8 mutterilla.
4. Nosta tikas paikoilleen ja kiinnitä kattotikkaan yläkiinnikkeen KTYK/T avulla. Varmista, että kiinnitysruuvit eivät osu liian lähelle ruoteen reunaa, min 15 mm.

a) Tikas kiinnitetään harjapellin/levyjen alla oleviin ruoteisiin neljällä 7 x 50 mm LVI-ruuvilla

b) Lappeelle neljällä 7 x 50 mm LVI-ruuvilla varttilevyn lävitse sellaiseen paikkaan, jossa on varmasti katon ruode, kattotuoli tai muuta runkorakenteeseen verrattavissa olevaa puuta. Ruuvien läpiviennit tiivistetään Ø 25 x 5 mm kumitiivistein. HUOM! Muista esireikä ruuvia varten, ettei varttilevy halkeaa.

Kiinnitä tikas alaosasta kattotikkaan alakiinnikkeellä (KTAK) katteen läpi ruoteeseen yhdellä 7 x 50 mm LVI ruuvilla. Läpivienti tiivistetään Ø 25 x 5 mm kumitiivisteellä. Pora esireikä ruuvia varten, ettei varttilevy halkeaa.

5. Mikäli rakennukseen tulee samalle kohtaa myös talotikas, kiinnitä talotikkaan yläkaaret U-laipoilla kattotikkaaseen. Kiristys M8 x 40 mm kuusioruuveilla ja M8 muttereilla.

6. Hoito

- Luokan 2 mukaisuuden säilyttämiseksi asennus tulee tarkistaa vuoden välein valmistajan valtuuttaman tarkastajan toimesta.
- Kattotikasta ei ole mitoitettu kestävään koko katon lumikuormaa, varsinkaan liikkuvia lumimassoja. Tämän vuoksi lumen liike on estettävä ja rasitus kohdistettava lumiesteisiin. Mikäli lumiesteet puuttuvat on lumi katkaistava säännöllisesti kattotikkaan molemmin puolin kuormituksen vähentämiseksi.

